



MIKROAALTOUUNI

FI Käyttö- ja huolto-ohje

The Whirlpool logo consists of a stylized swirl icon above the word "Whirlpool" in a bold, sans-serif font.

SENSING THE DIFFERENCE

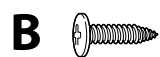
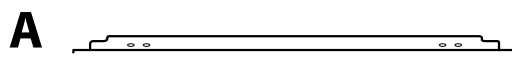
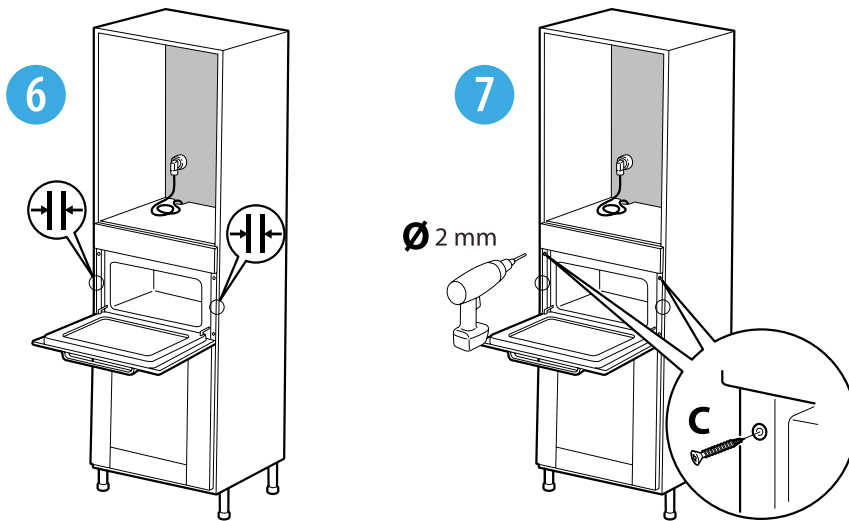
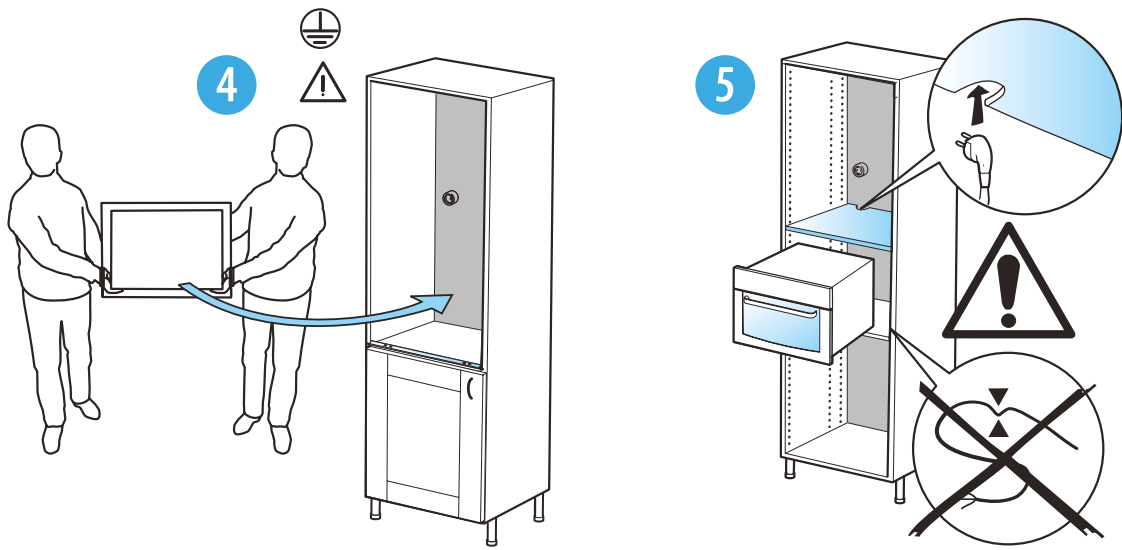
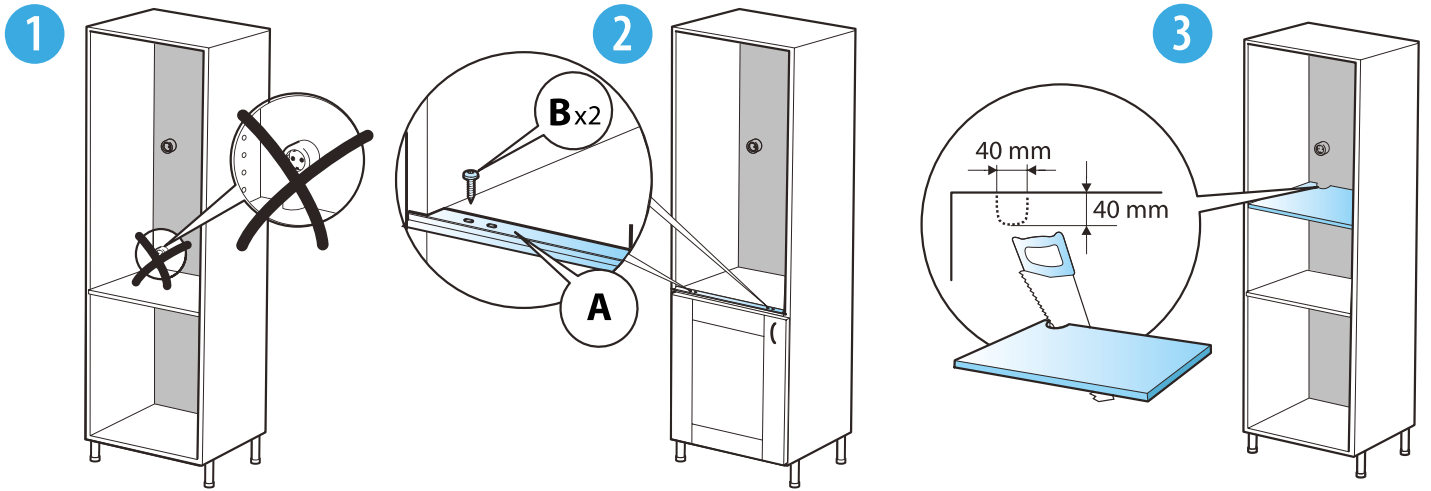

SISÄLLYSLUETTELO

TÄRKEITÄ TURVALLISUUSOHJEITA.....	2	KÄYTTÖOHJEITA JA NEUVOJA.....	19
EKOSUUNNITTELUA KOSKEVA VAKUUTUS.....	5	PUHDISTUS JA HUOLTO	20
YMPÄRISTÖNSUOJELU	5	VIANETSINTÄ.....	21
ASENNUS	6	HUOLTOPALVELU	21
LAITTEEN ASENTAMINEN	6	KODINKONEIDEN HÄVITTÄMINEN.....	21
ENNEN LIITTÄMISTÄ	6		
LIITTÄMISEN JÄLKEEN	6		
LAITE	7		
VARUSTEET.....	7		
KÄYTTÖPANEELIN KUVAUS	8		
VALITSIN JA KOSKETUSPAINIKKEET	8		
VASEN NÄYTTÖ.....	8		
OIKEA NÄYTTÖ.....	8		
KELLON ASETUS.....	9		
VIRRANKATKAISU	9		
PIKAKÄYNNISTYS.....	9		
TAUKO / JATKA / KYPSENNYKSEN UUDELLEEN KÄYNNISTYS	9		
JÄÄHDYTYS	10		
TOIMINTOJEN VALITSEMINEN	10		
RUOKALAJIRYHMIEN ASETTAMINEN	10		
PAINON ASETTAMINEN	11		
RUOAN KÄÄNTÄMINEN.....	11		
GRILLAUSTEHON ASETTAMINEN	11		
LÄMPÖTILAN ASETTAMINEN.....	11		
MIKROAALTOTEHON ASETTAMINEN	12		
TOIMINTA-AJAN ASETTAMINEN	12		
NOPEA ESIKUUMENNUS.....	12		
PAINIKELUKITUS.....	12		
TOIMINTOJEN KUVAUSTAULUKKO	13		
KYPSENNYSTAULUKKO	15		
TESTATUT RESEPTIT	18		

TÄRKEITÄ TURVALLISUUSOHJEITA

Nämä ohjeet ovat luettavissa myös osoitteessa: docs.whirlpool.eu

OMA SEKÄ MUIDEN TURVALLISUUS ON HYVIN TÄRKEÄ SEIKKA

Tässä käyttöohjeessa sekä itse laitteessa on tärkeitä turvallisuutta koskevia varoituksia. Lue ne aina ja noudata niitä.



Tämä on turvallisuutta koskeva vaaran merkki. Se varoittaa mahdollisista käyttäjää tai muita henkilöitä uhkaavista vaaroista.

Kaikkien turvallisuutta koskevien viestien edellä on vaaran merkki ja jokin seuraavista sanoista:

**VAARA**

Osoittaa vaaratilanteen, joka aiheuttaa vakavia tapaturmia, ellei sitä vältetä.

**VAROITUS**

Osoittaa vaaratilanteen, joka voi aiheuttaa vakavia tapaturmia, ellei sitä vältetä.

Kaikissa turvallisuutta koskevissa varoituksissa kuvataan mahdollinen vaara ja kerrotaan, miten laitteen väärästä käytöstä aiheutuvien tapaturmien, vahinkojen ja sähköiskujen mahdollisuus voidaan minimoida.

Noudata seuraavia ohjeita huolellisesti:

- Käytä suojakäsineitä aina, kun avaat ja poistat pakkauksia ja suoritat asennuksia.
- Laite on kytkettävä irti sähköverkosta ennen minkään asennustoimenpiteiden aloittamista.
- Asennuksen ja huoltotoimenpiteet saa suorittaa vain pätevä huoltoteknikko, ja ne on suoritettava valmistajan ohjeiden ja paikallisten turvallisuusmääräysten mukaisesti. Älä korjaa tai vaihda mitään laitteen osaa ellei käyttöohjeessa nimenomaan näin kehoteta.
- Virtajohdon vaihtaminen on annettava ammattitaitoisen sähköasentajan tehtäväksi. Ota yhteys valtuutettuun huoltoliikkeeseen.
- Laitteen maadoitus on lakisääteinen.
- Virtajohdon täytyy olla tarpeeksi pitkä, jotta laite voidaan liittää sähköverkkoon sitten kun laite on upotettu kalusteisiin.
- Asennuksessa on voimassa olevien turvallisuusmääräysten mukaisesti käytettävä moninapaista turvakatkaisinta, jonka koskettimien välit ovat vähintään 3 mm.
- Älä käytä monipistokkeisia jakorasioita, jos uunissa on pistoke.
- Älä käytä jatkojohtoja.
- Älä vedä syöttövirtajohdosta.
- Asentamisen jälkeen sähköosien on oltava käyttäjän ulottumattomissa.

- Älä koske laitetta millään märällä ruumiinosalla äläkä käytä sitä paljain jaloin.
- Laite on tarkoitettu ainoastaan ruoan valmistamiseen kotitaloudessa. Mikä tahansa muu käyttö on kiellettyä (esimerkiksi huoneiden lämmitys tai ulkokäyttö). Valmistaja ei vastaa väärän käytön tai virheellisten asetusten seurauksista.
- Tämä laite on tarkoitettu käytettäväksi kalusteeseen asennettuna. Älä käytä sitä vapaasti seisovana.
- Laite ja sen kosketettavissa olevat osat kuumenevat käytön aikana. Varo koskettamasta uunin sisällä olevia lämmitysvastuksia.
- Hyvin nuoret (0–3-vuotiaat) ja nuoret lapset (3–8-vuotiaat) on pidettävä turvallisen välimatkan päässä, ellei heitä valvota jatkuvasti.
- Laitetta voivat käyttää yli 8-vuotiaat lapset sekä fyysisesti, aisteiltaan tai henkisesti rajoitteiset tai kokemattomat ja taitamattomat henkilöt ainoastaan, jos heidän turvallisuudestaan vastaava henkilö valvoo tai opastaa heitä laitteen käytössä ja osoittaa mahdolliset vaaratilanteet. Lapset eivät saa leikkiä laitteella. Käyttäjän tehtäväksi tarkoitettuja puhdistus- ja huoltotoimenpiteitä ei saa ilman valvontaa antaa lasten tehtäviksi.
- Älä koske laitteen lämmitysvastuksiin tai sisäpintoihin käytön aikana tai heti sen jälkeen; palovammavaara. Pidä kankaat tai muut tulenarat materiaalit pois kosketusetäisyydeltä laitteesta, kunnes kaikki laitteen osat ovat jäähtyneet.
- Avaa laitteen luukku varovasti kypsennyksen päätyttyä. Anna kuuman ilman tai höyryn poistua vähitellen ennen kuin menet laitteen lähelle. Älä missään tapauksessa tuki ilmanvaihtoaukkoja.
- Käytä uunikintaita, kun käsittelet vuokia ja varusteita. Varo koskemasta lämmitysvastuksiin.
- Älä laita tulenarkoja aineita laitteeseen tai sen läheisyyteen; ne saattavat syttyä palamaan, jos laite vahingossa kytketään toimintaan.
- Älä kuumenna mikroaaltouunissa mitään, mikä on pakattu ilmatiiviiseen astiaan. Paine kasvaa ja voi aiheuttaa vaurioita avattaessa tai astia voi räjähtää.
- Älä käytä mikroaaltouunia tekstiilien, paperin, mausteiden, yrttien, puun, kukkien, hedelmien tai muiden tulenarkojen materiaalien kuivattamiseen. Seurauksena saattaa olla tulipalo.
- Älä jätä laitetta ilman valvontaa, etenkin silloin, kun ruoan valmistuksessa käytetään paperisia, muovisia tai muusta tulenarasta materiaalista valmistettuja tarvikkeita. Paperi voi hiiltä tai syttyä palamaan, ja jotkin muovilaadut voivat sulaa ruokaa kuumennettaessa.
- Käytä ainoastaan mikroaaltouuniin sopivia astioita.

- Neste voi kumentua yli kiehumispisteen ilman, että näkyy kuplintaa. Ylikuumennut neste voi yllättäen kiehua yli.
- Älä uppopaista ruokaa mikroaaltouunissa, sillä öljyn lämpötilaa ei voi säätää.
- Sekoita purkissa tai tuttipullossa oleva vauvanruoka tai -juoma kuumennuksen jälkeen, ja tarkasta aina, että se on sopivan lämpöistä, ennen kuin annat sen vauvalle. Poista purkin kansi ja tuttipullon tutti ennen kuumennusta.
- Jos käytät ruoanlaitossa alkoholipitoisia juomia (esimerkiksi rommia, konjakkia, viiniä), muista että alkoholi haihtuu korkeassa lämpötilassa. Syntyneet höyryt saattavat syttyä palamaan, jos ne joutuvat kosketuksiin sähköisen lämmitysvastuksen kanssa.
- Älä käytä mikroaaltouunia kokonaisten (kuorittujen tai kuorimattomien) kananmunien kypsentämiseen tai kumentamiseen, sillä ne voivat räjähtää vielä mikroaaltokuumennuksen päätyttyä.
- Jos materiaali syttyy palamaan laitteen sisä- tai ulkopuolella tai huomaat savua, pidä laitteen luukku kiinni ja kytke laite pois päältä. Irrota virtajohto tai katkaise virta irrottamalla sulake sähkötaulusta.
- Älä ylikypsennä ruokaa. Seurauksena saattaa olla tulipalo.
- Puhdistus on ainoa huoltotoimenpide, jota normaalisti tarvitaan. Jos laitetta ei pidetä puhtaana, sen pinnat saattavat vahingoittua, mikä voi puolestaan lyhentää laitteen käyttöikä ja aiheuttaa vaaratilanteita.
- Älä koskaan käytä puhdistamiseen höyrypesuria.
- Älä käytä laitteen luukun lasin puhdistukseen hankaavia puhdistusaineita tai teräviä metallikaapimia, koska ne voivat naarmuttaa pintaa ja aiheuttaa lasin rikkoontumisen.
- Älä käytä laitteen yhteydessä syövyttäviä aineita tai höyryjä. Tämä laitetyyppi on suunniteltu nimenomaan ruokien kumentamiseen ja kypsentämiseen. Sitä ei ole tarkoitettu teollisuus- tai laboratoriokäyttöön.
- Älä irrota mitään suojakansia. Tarkista säännöllisesti, että luukun tiivisteet ja aukon reunat ovat ehjät. Jos näillä alueilla on vaurioita, laitetta ei tule käyttää, ennen kuin asiantunteva huoltoteknikko on korjannut sen.
- Huollon saa suorittaa vain asiantunteva huoltoteknikko. Sellaiset huolto- tai korjaustoimenpiteet, joiden yhteydessä joudutaan poistamaan mikroaaltoenergialle altistumiselta suojaavia kansia, saa tehdä vain asiantunteva henkilöstö.

EKOSUUNNITTELUA KOSKEVA VAKUUTUS

Tämä laite noudattaa EU:n asetusten 65/2014 ja 66/2014 energiamerkintä- ja ekosuunnitteluvaatimuksia eurooppalaisen standardin EN 60350-1 mukaisesti.

YMPÄRISTÖNSUOJELU**Pakkausmateriaalien hävittäminen**

Pakkaus on valmistettu 100-prosenttisesti kierrätettävästä materiaalista ja siinä on kierrätysmerkki (♻️). Pakkauksen osia ei saa heittää roskiin vaan ne on hävitettävä paikallisten viranomaisten määräysten mukaisesti.

Energiansäästövinkejä

- Esilämmitä mikroaaltouuni vain jos kypsennystaulukossa tai ruokareseptissä kehoitetaan tekemään näin.
- Käytä tummia tai emaloituja vuokia, koska ne imevät paremmin lämpöä.
- Sammuta laite 10 - 15 minuuttia ennen asetetun kypsennysajan päättymistä. Pitkää kypsennysaikaa vaativat ruoat jatkavat vielä kypsymistä sen jälkeen kun laite on sammutettu.

Tuotteen hävittäminen

- Tämä laite on merkitty sähkö- ja elektroniikkalaiteromua koskevan Euroopan parlamentin ja neuvoston direktiivin 2012/19/EU (WEEE) mukaisesti.
- Varmistamalla, että tuote poistetaan käytöstä asianmukaisesti, voidaan auttaa estämään sellaiset ympäristö- ja terveyshaitat, jotka saattaisivat aiheutua tuotteen asiattomasta hävittämisestä.
- Symboli  tuotteessa tai sen asiakirjoissa tarkoittaa, ettei sitä saa hävittää kotitalousjätteiden mukana. Sen sijaan tuote on toimitettava sähkö- ja elektroniikkakomponenttien keräys- ja kierrätyspisteeseen.

ASENNUS

Kun olet purkanut laitteen pakkauksesta, varmista, että se ei ole vahingoittunut kuljetuksen aikana ja että laitteen luukku sulkeutuu moitteettomasti.

Jos havaitset ongelmia, ota yhteyttä jälleenmyyjään tai lähimpään huoltopalveluun.

Vahinkojen välttämiseksi on laitteen alla oleva polystyreenialusta poistettava vasta asennuksen yhteydessä.

LAITTEEN ASENTAMINEN

Lue kaikki turvallisuutta koskevat suositukset sivuilta 2, 3, 4, 5 ennen laitteen asentamista.

Noudata laitteen asennuksessa sivulla I olevia asennusohjeita.

ENNEN LIITTÄMISTÄ

Varmista, että arvokilvessä ilmoitettu jännite vastaa asunnon verkkovirran jännitettä.

Älä irrota mikroaaltojen sisääntulon suojalevyjä, jotka sijaitsevat uunitilan sivuseinällä. Niiden tarkoitus on estää rasvan ja ruoanmurujen pääsy mikroaaltoenergian tulokanaviin.

Tarkasta ennen asentamista, että mikroaaltouuni on tyhjä.

Tarkasta, ettei laite ole vaurioitunut. Tarkasta, että mikroaaltouunin luukku sulkeutuu kunnolla luukun aukkoa vasten ja että luukun sisätiiviste ei ole vaurioitunut. Tyhjennä mikroaaltouuni ja puhdista sisäosa pehmeällä, kostealla liinalla.

Älä käytä tätä laitetta, jos virtajohto on vahingoittunut, jos laite ei toimi kunnolla tai jos se on vaurioitunut tai pudonnut. Älä upota virtajohtoa veteen. Pidä virtajohto erillään kuumista pinnoista. Seurauksena voi olla sähköisku, tulipalo tai muu vahinko.

Jos virtajohto on liian lyhyt, pyydä ammattitaitoista sähköasentajaa tai huoltoteknikkoa asentamaan pistorasia laitteen lähelle.

Virtajohdon tulee olla tarpeeksi pitkä, jotta laite voidaan liittää sähköverkkoon sitten kun se on upotettu kalusteisiin.

Asennuksessa on voimassa olevien turvallisuusmääräysten mukaisesti käytettävä moninapaista turvakatkaisinta, jonka koskettimien välit ovat vähintään 3 mm.

LIITTÄMISEN JÄLKEEN

Mikroaaltouuni toimii ainoastaan, jos sen luukku on kunnolla kiinni.

Laite on kytkettävä maadoitettuun pistorasiaan. Laitteen valmistaja ei vastaa ihmisille, eläimille tai esineille tapahtuneista vahingoista, jotka ovat seurausta tämän määräyksen laiminlyönnistä.

Valmistajat eivät vastaa minkäänlaisista ongelmista, jotka ovat aiheutuneet näiden ohjeiden noudattamisen laiminlyönnistä.

LAITE

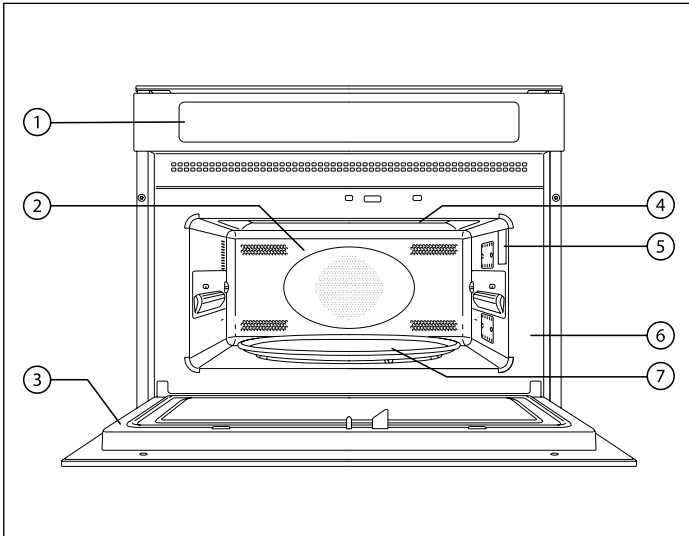

1. Käyttöpaneeli
2. Uunitila
3. Luukku
4. Ylempi lämmitysvastus
5. Valo
6. Arvokilpi (ei saa poistaa)
7. Pyörivä lasialusta

VARUSTEET

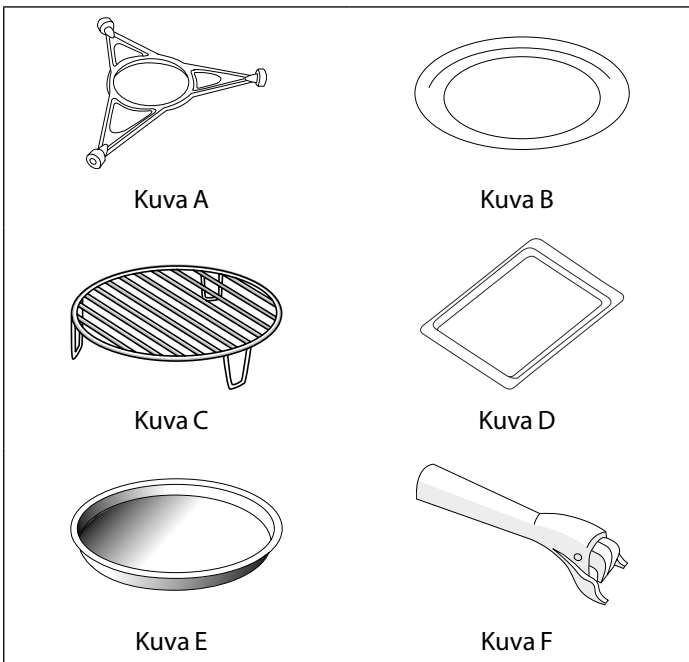

Kuva A

Kuva B

Kuva C

Kuva D

Kuva E

Kuva F

- A. Lasialustan pyöritin.**
Käytä ainoastaan pyörivän lasialustan kanssa.
- B. Pyörivä lasialusta.**
Käytä kaikkien kypsennystoimintojen kanssa. Asetetaan lasialustan pyörittimen päälle.
- C. Ritilä.**
Kypsentämiseen ja leivontaan.
- D. Leivinpelti (vain joissakin malleissa).**
Älä koskaan käytä yhdessä mikroaaltotoiminnon kanssa.
- E. Rapeapaistoalusta (vain joissakin malleissa).**
Käytä lasialustaa kannattimena.
- F. Rapeapaistoalustan otin (vain joissakin malleissa).**
Kuuman rapeapaistoalustan pois ottamiseen.

Varusteiden määrä ja tyyppi saattaa vaihdella hankitun mallin mukaisesti.

LISÄVARUSTEET, JOTKA EIVÄT KUULU TOIMITUKSEEN

Muita lisävarusteita voidaan hankkia erikseen huoltopalvelusta.

HUOM.: kaikki lisävarusteet voidaan pestä astianpesukoneessa.

KÄYTTÖPANEELIN KUVAUS

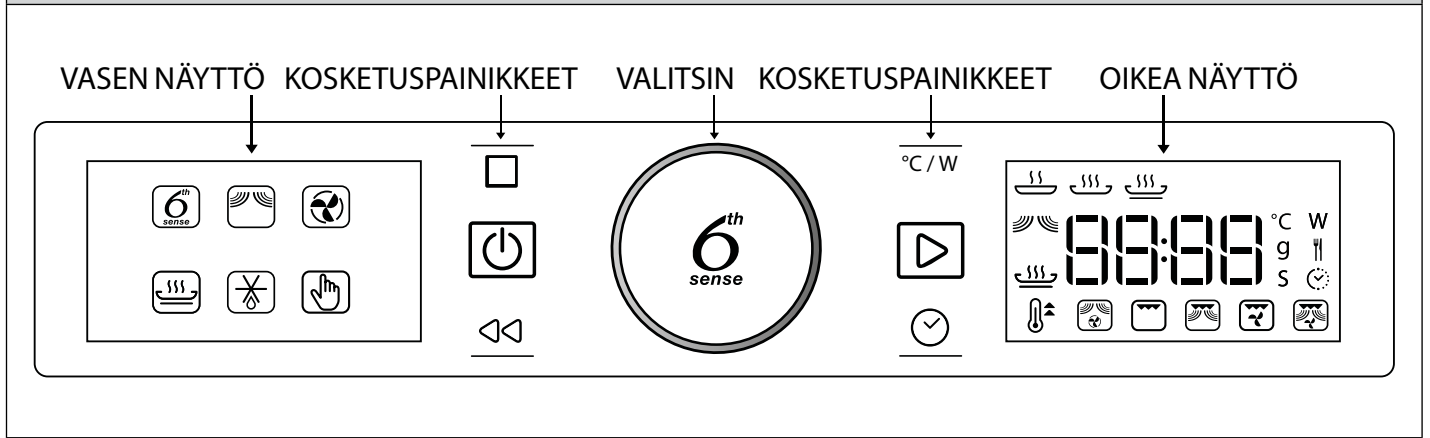

VALITSIN JA KOSKETUSPAINIKKEET

KIERRETTÄVÄ VALITSIN
Valitsinta kääntämällä selaillaan toimintoja sekä säädetään kaikki kypsennysparametrit.

6TH SENSE -PAINIKEVALITSIN
Painamalla valitaan, asetetaan, avataan tai vahvistetaan toimintoja tai parametreja sekä käynnistetään kypsennysohjelma.

TAUKO – Keskeyttää kypsennysjakson tauon ajaksi.

ON/OFF – Kytkee laitteen toimintaan (ON) tai pois toiminnasta (OFF) milloin tahansa.

TAKAISIN – Palauttaa edelliselle näyttösivulle.

TEHO – Säättää lämpötilan, grillaustehon tai mikroaaltotehon.

KÄYNNISTYS – Käynnistää kypsennystoiminnot.

AIKA – Asettaa kellonajan ja säättää kypsennysjakson keston.

VASEN NÄYTTÖ

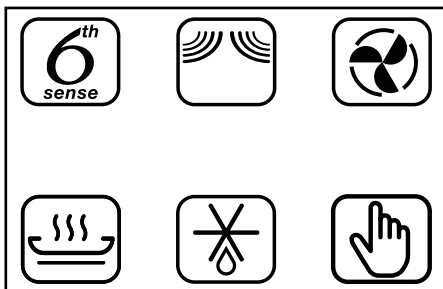

Tältä näytöltä näkyvät tärkeimmät kypsennystoiminnot.

Käytettävissä olevat toiminnot näkyvät kirrkaampina.

Toiminnot tunnustetaan symboleista. Kaikkien toimintojen kuvaus on annettu taulukossa, ks. sivu 13.

OIKEA NÄYTTÖ

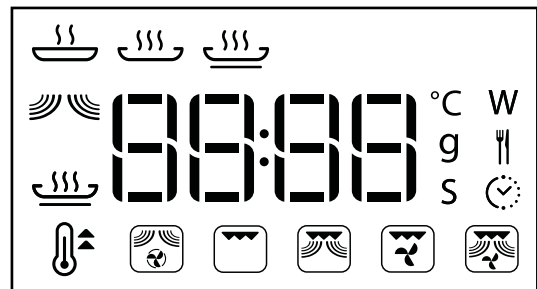



Tämä näyttö näyttää kellon ja klusterit

6th Sense -toiminnoille sekä manuaalisille kypsennystoiminnoille sekä kaikkien toimintojen yksityiskohdat, sekä auttaa säätämään kaikki kypsennysparametrit.

1.1 KELLON ASETUS

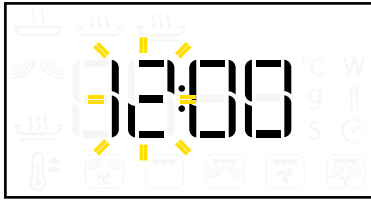
Kun laite kytketään toimintaan ensimmäisen kerran, on aluksi asetettava kellonaika.



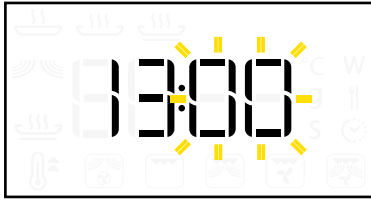

Aseta tunnit kääntämällä .

Vahvasta painamalla .



Aseta minuutit kääntämällä .

Vahvasta painamalla .

HUOM.: jotta kellonaikaa voitaisiin muuttaa myöhemmin, kun laite on kytketty pois päältä, pidä  painettuna vähintään yhden sekunnin ajan ja toista yllä ilmoitetut toimenpiteet.

Sähkökatkoksen jälkeen on kellonaika asetettava uudelleen.

1.2 VIRRANKATKAISU

Kun laite on kytketty pois toiminnasta (OFF), näytössä näkyy ainoastaan 24 tunnin kello.



Kytke laite päälle painamalla  (pidä painettuna 1 sekunnin ajan).

Kun laite on laitettu päälle, molemmat näytöt ovat toiminnassa. Valitsimen ja kaikkien kosketuspainikkeiden toiminnot ovat käytettävissä.



HUOM.: painikkeen  painaminen päättää aina käynnissä olevan kypsennysjakson ja kytkee laitteen pois päältä.

2 PIKAKÄYNNISTYS

Ohittaa toimintatavan ohjatun valinnan ja käynnistää nopeasti kypsennysjakson täydellä mikroaaltoteholla (900 W) sekä oletuskestolla, joka on asetettu 30 sekuntiin.

Laita ruoka mikroaaltouuniin ja sulje luukku.

Käynnistä painamalla .

HUOM.: tämä toiminto on käytettävissä ainoastaan laitteen ollessa poissa päältä (OFF).

Jokainen painikkeen  painaminen pidentää kestoa 30 sekunnin verran.

On aina mahdollista muuttaa oletusasetuksia kypsennysjakson aikana. Katso kohdat 7.3 ja 8.

Lisävarusteet, joita ei saa käyttää tämän toiminnon kanssa: ritilä, leivinpelti, rapeapaistoalusta.

3 TAUKO / JATKA / KYPSENNYKSEN UUELLEEN KÄYNNISTYS

KYPSENNYKSEN KESKEYTTÄMINEN

Paina  kun haluat keskeyttää kypsennyksen tauon ajaksi.

Kypsennys voidaan myös keskeyttää ruoan tarkastamista, kääntämistä tai sekoittamista varten avaamalla luukku.

Asetus säilyy laitteen muistissa 10 minuuttia.

KYPSENNYKSEN JATKAMINEN

Paina  kun haluat jatkaa kypsennystä tauon jälkeen.

KYPSENNYKSEN LOPETTAMINEN

Kun kypsennysaika on kulunut loppuun, oikealla näytöllä lukee "End" ja kuuluu äänimerkki.



Signaali saadaan pois painamalla  tai avaamalla luukku.

KYPSENNYKSEN KÄYNNISTÄMINEN UUELLEEN

Kun näytössä lukee END, voidaan kypsennystä pidentää 30 sekunnilla painamalla .

Kypsennysaika pitenee 30 sekunnilla jokaisella painikkeen painalluksella.

HUOM.: asetukset pysyvät laitteen muistissa ainoastaan 60 sekunnin ajan, jos luukku avataan ja suljetaan sen jälkeen kun kypsennys on päättynyt.

4 JÄÄHDYTYS

Laitteen toiminnan päätyttyä saattaa käynnistyä jäähdytysvaihe.

Oikealla näytöllä lukee "Cool On".

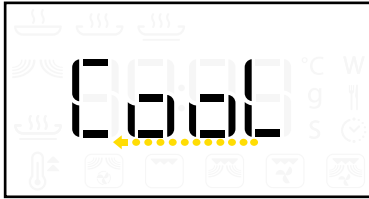

Tämän vaiheen loputtua laite kytkeytyy pois toiminnasta automaattisesti.

HUOM.: jäähdytysvaihe voidaan keskeyttää avaamalla luukku, ja tarpeen vaatiessa se voidaan käynnistää uudelleen sulkemalla luukku uudestaan.

5 TOIMINTOJEN VALITSEMINEN

Kuuden erilaisen päätoiminnon sekä muiden toimintojen valitseminen. Katso kuvaukset kyseisestä taulukosta sivuilla 13 ja 14.

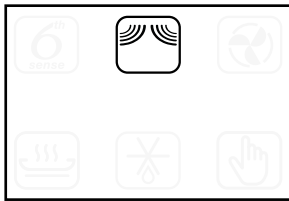

Valitse päätoiminto vasemmasta näytöstä kääntämällä valitsinta (ks. alla).

Vahvasta valinta painamalla (ks. alla).

Valitse erityiset 6th Sense -kypsennystoiminnot tai manuaaliset kypsennystoiminnot, jotka avaavat kyseisen klusterin oikeanpuoleiselle näytölle.

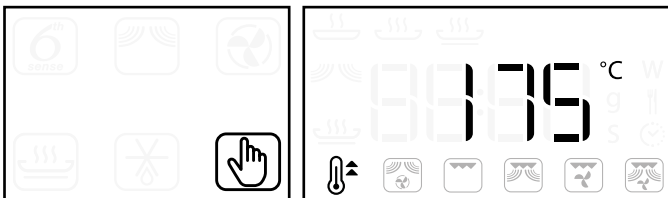

Valitse haluttu toiminto oikeasta näytöstä kääntämällä valitsinta (ks. alla).

Vahvasta painamalla (ks. alla).

HUOM.: laite muistaa viimeksi valitun toiminnon.

6 RUOKALAJIRYHMIEN ASETTAMINEN

Pikasulatustoimintoa (ks. alla) -toimintoa ja 6th Sense -toimintoja käytettäessä laitteen on tiedettävä mihin ruokalajiryhmään ruoka kuuluu, jotta saavutettaisiin halutut tulokset.

Valitse haluttu toiminto: halutun toiminnon valinnan jälkeen ruokalajiryhmän symboli tulee näkyviin ja ruokalajiryhmä vilkkuu oikeanpuoleisella näytöllä.



Valitse ruokalajiryhmä kääntämällä valitsinta (ks. alla olevat taulukot).

Vahvasta painamalla valitsinta ja siirry sitten ruoan painon ohjattuun asettamiseen (ks. kohta 6.1).



PIKASULATUS



6th SENSE KUUMENNUS

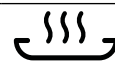

6th SENSE KYPSENNYS



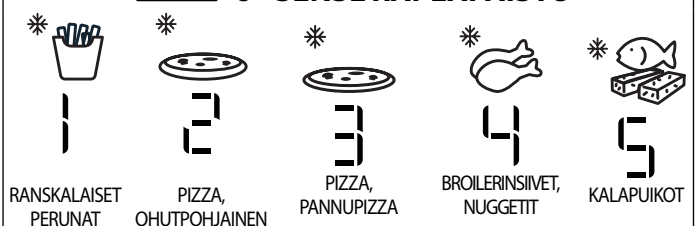

6th SENSE RAPEAPAISTO



HUOM.: jos ruokalajia ei ole taulukossa, tai sen paino poikkeaa mainitusta, valitse Mikroalto- tai Manuaalinen kypsennystoiminto.

6.1 PAINON ASETTAMINEN

Kypsennyksen helpottamiseksi 6th Sense -toiminnoissa  sekä Pikasulatuksessa  on ruoan paino tunnettava.

Laite laskee automaattisesti ihanteellisen tehon ja kestoajan kullekin ruokalajiryhmälle.



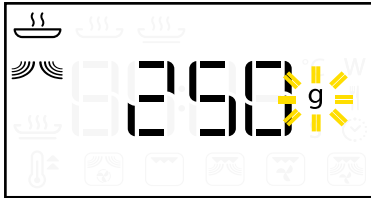

Näytöllä näkyy oletusarvo ja vilkkuva "g".



Aseta paino ennalta asetettujen arvojen välille kääntämällä valitsinta .

Vahvasta painamalla  ja käynnistä toiminto.



7.1 GRILLAUSTEHON ASETTAMINEN

Asettaa grillaustehon Grilli- , Yhdistelmägrilli- , Turbogrilli-  ja Turboyhdistelmägrilli-  kypsennystoiminnoille. Grillaukselle on kolme ennalta määritettyä tehotasoa: 1 (alhainen), 2 (keski), 3 (korkea).

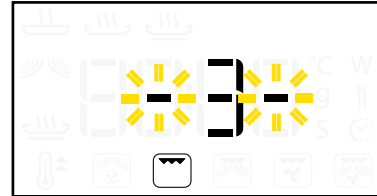
Oletusarvo näkyy kahden vilkkuvan "-" symbolin välissä.





Aseta haluttu grillausteho kääntämällä valitsinta .

Vahvasta painamalla valitsinta  ja jatka edelleen ohjattuun asetukseen tai paina , jos haluat tehdä pikakäynnistyksen.

HUOM.: painamalla  kypsennysjakson aikana voit säätää grillaustehoa.

6.2 RUOAN KÄÄNTÄMINEN

Eräiden 6th Sense -toimintojen  sekä Pikasulatustoiminnon  kanssa laite saattaa pysähtyä (riippuen valitusta ruokalajiryhmästä sekä painosta) ja kehottaa kääntämään ruokaa.



Avaa luukku ja käännä ruoka.



Sulje luukku.

Käynnistä kypsennysjakso uudelleen painamalla  -painiketta.



HUOM.: pikasulatustoiminnossa  laite jatkaa automaattisesti kahden minuutin jälkeen, jos ruokaa ei ole käännetty. Tässä tapauksessa sulatus kestää kauemmin.

7.2 LÄMPÖTILAN ASETTAMINEN



Lämpötilan säätäminen kaikissa niissä kypsennysjaksoissa, joissa se on mahdollista (Nopea esikuumennus , Kiertoilma , Kiertoilmayhdistelmä ).

Näytöllä näkyy oletusarvo ja C°/F°-kuvake vilkkuu.



Aseta haluttu lämpötila kääntämällä .



Vahvasta painamalla  ja jatka edelleen ohjattuun asetukseen tai paina , jos haluat tehdä pikakäynnistyksen.

HUOM.: painamalla  kypsennysjakson aikana voit säätää lämpötilaa.

7.3 MIKROAALTOTEHON ASETTAMINEN

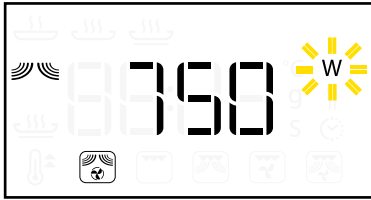

Asettaa tehotason kaikille kypsytystoiminnoille, joissa se on mahdollista (Mikroaallot , Yhdistelmägrilli , Turbogrilliyhdistelmä , Kiertoilmayhdistelmä ).

Näytöllä näkyy oletusarvo ja "W"-kirjain vilkkuu.



Aseta haluttu teho kääntämällä .





Vahvasta painamalla  ja jatka edelleen ohjattuun asetukseen tai paina , jos haluat tehdä pikakäynnistyksen.

HUOM.: painamalla $\overline{^{\circ}\text{C}/\text{W}}$ kypsennysjakson aikana voit säätää mikroaaltotehoa.

8 TOIMINTA-AJAN ASETTAMINEN

Kypsennysjakson keston asettaminen, lukuun ottamatta

6th Sense-  ja Nopea esikuumennus  -toimintoja.

Näytöllä näkyy oletusarvo ja  vilkkuu.



Aseta kesto kääntämällä .



Vahvasta painamalla  tai  ja käynnistä kypsennysjakso.

HUOM.: kääntämällä valitsinta  kypsennysjakson aikana voit säätää jakson kesto.

Jokainen painikkeen  painaminen pidentää kesto 30 sekunnin verran.

9 NOPEA ESIKUUMENNUS



Mikroaaltouunin nopea kuumentaminen etukäteen. Toiminto on kuvattu kokonaisuudessaan sivulla 15.

Valitse kuvake oikeanpuoleisesta näytöstä.

Vahvasta painamalla .



Aseta haluttu lämpötila kääntämällä .

Käynnistä nopea esikuumennus painamalla  tai .



Kun laite on saavuttanut halutun lämpötilan, kuuluu äänimerkki.

Älä laita ruokaa uuniin ennen nopean esikuumennusjakson päättymistä.

10 PAINIKELUKITUS

Käyttöpaneelin painikkeiden lukitseminen.

Pidä  painettuna vähintään 5 sekunnin ajan.



















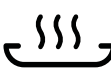



































Lukituksen avaaminen.















Pidä  painettuna vähintään 5 sekunnin ajan.



HUOM.: turvallisuussyistä laite voidaan aina laittaa pois päältä kypsennysjakson aikana painamalla .

TOIMINTOJEN KUVAUSTAULUKKO

Perinteinen toiminto		MIKROAALLOT	Mikroaalto toiminnolla kypsennetään tai kuumennetaan nopeasti ruokia ja juomia.															
		KIERTOILMA	Tässä toiminnossa saadaan käyttää uuneille tarkoitettuja astioita. Kypsennysjakso on aivan samanlainen kuin perinteisessä uunissa. Toiminto sopii marenkien, leivonnaisten, pikkuleipien, sokerikakkujen, kohokkaiden, siipikarjan sekä paistien valmistamiseen. Aseta ruoka rutilälle, jotta ilma pääsee kiertämään kunnolla sen ympärillä. Käytä leivinpeltiä (jos toimitettu) paistaessasi pienikokoisia leivonnaisia.															
		RAPEAPAISTO	Tämä Whirlpoolin erityistoiminto auttaa saamaan ruoan pohjan sekä pinnan kauniin kullanuskeaksi. Jos käytetään sekä mikroaalto- että grillikypsennystä, rapeapaistoalusta saavuttaa nopeasti oikean lämpötilan ja alkaa sitten ruskistaa ja rapeuttaa ruokaa. Käytä tätä toimintoa pizzojen ja muiden taikinapohjaisten ruokien kuumentamiseen ja paistamiseen. Se sopii myös pekonin ja munien, makkaroiden, perunoiden, ranskalaisten perunoiden, hampurilaisten ja muiden vastaavien liharuokien paistamiseen ilman öljyä (tai korkeintaan vain pienen öljymäärän kanssa). Tämän toiminnon kanssa on käytettävä rapeapaistoalustaa: laita se lasialustan keskelle. Käytä erityistä rapeapaistoalustan otinta tai uunikintaita ottaessasi kuuman rapeapaistoalustan pois.															
		PIKASULATUS	Tällä toiminnolla sulatetaan nopeasti ja automaattisesti* lihaa, siipikarjaa, kalaa, vihanneksia ja leipää. Pikasulatusta tulisi käyttää ainoastaan, jos nettopaino on 100 g – 2.5 kg. Sulatuksen ollessa käynnissä laitteen tulisi pysähtyä kehottamaan, että ruokaa on käännettävä ("TURN"). Aseta ruoka aina lasialustalle. Seisonta-aika parantaa aina lopputulosta.															
6 th Sense -toiminnot			6th Sense KUUMENNUS	6 th Sense -teknologian ansiosta tämä toiminto kuumentaa automaattisesti* ruoat. Käytä tätä toimintoa pakastettujen, erittäin kylmien tai huoneenlämpöisten valmisruokien kuumentamiseen. Seisonta-aika parantaa aina lopputulosta, etenkin silloin kun on kyse pakasteruoista. Peitä ruoka aina, kun käytät tätä toimintoa; poikkeuksena on ainoastaan keittojen kuumentaminen. Laita ruoka mikroaaltouunin ja tavallisen uunin kestäväseen astiaan.														
			6th Sense KYSENNYS	6 th Sense -teknologia ansiosta tämä toiminto kypsennää automaattisesti* ruoat. Laita ruoka mikroaaltouunin ja tavallisen uunin kestäväseen astiaan.														
			<table border="1"> <tr> <td></td> <td></td> <td></td> <td></td> <td></td> </tr> <tr> <td>1</td> <td>2</td> <td>3</td> <td>4</td> <td>5</td> </tr> <tr> <td>PAKASTETTU LIHA</td> <td>PAKASTE-VIHANNEKSET</td> <td>PAKASTETTU LEIPÄ</td> <td>PAKASTETTU SIIPIKARJA</td> <td>PAKASTETTU KALA</td> </tr> </table>						1	2	3	4	5	PAKASTETTU LIHA	PAKASTE-VIHANNEKSET	PAKASTETTU LEIPÄ	PAKASTETTU SIIPIKARJA	PAKASTETTU KALA
																		
1	2	3	4	5														
PAKASTETTU LIHA	PAKASTE-VIHANNEKSET	PAKASTETTU LEIPÄ	PAKASTETTU SIIPIKARJA	PAKASTETTU KALA														
			<table border="1"> <tr> <td></td> <td></td> <td></td> <td></td> <td></td> </tr> <tr> <td>1</td> <td>2</td> <td>3</td> <td>4</td> <td>5</td> </tr> <tr> <td>ATERIALAUTANEN</td> <td>PAKASTEANNOS</td> <td>PAKASTETTU LASAGNE</td> <td>KEITTO</td> <td>JUOMAT</td> </tr> </table>						1	2	3	4	5	ATERIALAUTANEN	PAKASTEANNOS	PAKASTETTU LASAGNE	KEITTO	JUOMAT
																		
1	2	3	4	5														
ATERIALAUTANEN	PAKASTEANNOS	PAKASTETTU LASAGNE	KEITTO	JUOMAT														
			<table border="1"> <tr> <td></td> <td></td> <td></td> <td></td> <td></td> </tr> <tr> <td>1</td> <td>2</td> <td>3</td> <td>4</td> <td>5</td> </tr> <tr> <td>UUNI-PERUNAT</td> <td>TUOREET VIHANNEKSET</td> <td>PAKASTEVIHANNEKSET</td> <td>TÖLKKIVIHANNEKSET</td> <td>POPCORN</td> </tr> </table>						1	2	3	4	5	UUNI-PERUNAT	TUOREET VIHANNEKSET	PAKASTEVIHANNEKSET	TÖLKKIVIHANNEKSET	POPCORN
																		
1	2	3	4	5														
UUNI-PERUNAT	TUOREET VIHANNEKSET	PAKASTEVIHANNEKSET	TÖLKKIVIHANNEKSET	POPCORN														

6 th Sense -toiminnot		 6th Sense RAPEAPAISTO	6 th Sense -teknologian ansiosta tämä toiminto ruskistaa automaattisesti* kauniin kullanuskeaksi ruoan pohjan ja yläpinnan. Aseta ruoka rapeapaistoalustalle.				
			 1 RANSKALAISET PERUNAT	 2 PIZZA, OHUTPOHJAINEN	 3 PIZZA, PANNUPIZZA	 4 BROILERINSIIVET, NUGGETIT	 5 KALAPUIKOT
Manuaalitoiminnot		 NOPEA ESIKUUMENNUS	Käytä tämä toimintoa tyhjän mikroaaltouunin nopeaan esikuumentamiseen. Odota esikuumentuksen päättymistä ennen kuin laitat ruoan uuniin. Esikuumentusvaiheen loppuessa kuuluu äänimerkki. Ilman muita toimenpiteitä laite pitää lämpötilan vakaana 20 minuutin ajan ja sammuu sitten.				
		 KIERTOILMAYHDISTELMÄ	Tässä toiminnossa yhdistyvät mikroaalto- ja kiertoilmatoiminnot, mikä tarkoittaa, että toiminto kypsentää nopeasti uunissa valmistettavat ruoat. Sitä voidaan käyttää paistien, siipikarjan, uuniperunoiden, valmiiden pakasteruokien, sokerikakkujen, leivonnaisten, kalan sekä vanukkaiden kypsentämiseen. Aseta ruoka aina ritilälle, jotta ilma pääsee kiertämään kunnolla sen ympärillä.				
		 GRILLI	Tämä toiminto sopii ruokien ruskistamiseen; sillä saadaan grillattu tai gratioitu pinta. Se sopii ruokien ruskistamiseen; esimerkiksi juustolla kuorrutetut paahtoleivät, lämpimät voileivät, perunakroketit, makkarat ja vihannekset. Aseta ruoka ritilälle. Käännä ruokaa tämän kypsennystoiminnon aikana. Varmista ennen käyttöä, että grillauksessa käyttämäsi välineet kestävät kuumuutta ja ovat uunin kestäviä. On suositeltavaa esilämmittää grilliä 3–5 minuuttia grilliteholla -3-.				
		 YHDISTELMÄGRILLI	Tässä toiminnossa yhdistyvät mikroaallot ja grillikuumentus, minkä vuoksi kypsennys ja grillaus onnistuvat nopeasti. Toiminto soveltuu esimerkiksi lasagnen, kalan ja perunagratiinien valmistukseen. Aseta ruoka ritilälle tai lasialustalle. Suurin mahdollinen mikroaaltoteho on rajoitettu yhdistelmägrillitoimintoa käytettäessä tehtaan asetusarvoon.				
		 TURBOGRILLI	Tämä toiminto kierrättää kuumaa ilmaa mikroaaltouunin sisällä grillauksen aikana, minkä ansiosta paistetun siipikarjan sekä suurikokoisten liharuokien (koivet, paahtopaisti, broileri) kypsentyminen onnistuu hienosti. Aseta ruoka ritilälle. Käännä ruokaa kypsennyksen aikana. Varmista, että grillauksessa käyttämäsi välineet kestävät kuumuutta ja ovat uunin kestäviä. Mikroaaltouunia ei tarvitse esikuumentaa.				
		 TURBOGRILLIYHDISTELMÄ	Tässä toiminnossa yhdistyvät mikroaallot, grilli ja kiertoilma. Se sopii nopeaan kypsentämiseen ja paistamiseen esimerkiksi siipikarjalle, täytetyille vihanneksille ja uuniperunoille. Aseta ruoka ritilälle tai lasialustalle.				

* Pikasulatustoiminnossa  sekä kaikissa 6th Sense  -toiminnoissa, laite laskee kypsennysparametrit automaattisesti luettelossa ilmoitettujen painojen ja ruokalajityypin mukaisesti, jolloin saadaan parhaat mahdolliset tulokset.

KYPSENNYSTAULUKKO										
RUOKA	TOIMINTO	LUOKKA	TOIMENPIDE	LÄMPÖT.	ESI-LÄMMITYS	AIKA	TEHO	GRILLI	LISÄVARUSTEET (mallikohtainen)	NEUVOJA
Uuniomenat			KYPSENNYS				160-350	2		
Juomat (100-500 g)		5	KUUMENNUS							Älä peitä
Leipä (Limppu, pyöreät tai pitkulaiset sämpylät) 100 g-1 kg		5	SULATUS							Seisonta-aika parantaa lopputulosta
Vuokaleipä			LEIVONTA	180-200	k	30-35			Leipävuoka rutilän päällä	
Broilerin siivet (200-500 g)		4	RAPEAPAISTO						Rapeapaistoalusta	
Voi			SULATUS				350			
			PEHMENNYS				160			
Kakut			LEIVONTA	175		28-30	90			
Vuoan valmistus			KYPSENNYS				500			Peitä
Juusto			KYPSENNYS				500			
			PEHMENNYS				160			
Broilerin puolikkaat			KYPSENNYS				500-650	2		
Broilerin koivet			KYPSENNYS				350-500	1		
Broilerinuggetit (200-500 g)		4	RAPEAPAISTO						Rapeapaistoalusta	Öljyä rapeapaistoalusta
Kokonainen broileri			KYPSENNYS	210-220	ei	50-60			Vuoka rutilän päällä	
Suklaa			SULATUS				350			
Pikkuleivät			LEIVONTA	170-180	kyllä	10-12			Leivinpelti	
Aterialautanen (250-500 g)		1	KUUMENNUS							Peitä
Munaruokat			KYPSENNYS				500			
Kala (viipaleet tai fileet)			KYPSENNYS				650			
		3	SULATUS							Seisonta-aika parantaa lopputulosta
			GRILLI					1		
Kala (uunissa paistettu)			KYPSENNYS				160-350	1		











RUOKA	TOIMINTO	LUOKKA	TOIMENPIDE	LÄMPÖT.	ESI-LÄMMITYS	AIKA	TEHO	GRILLI	LISÄVARUSTEET (mallikohtainen)	NEUVOJA
Kalapuikot (200-500 g)		5	RAPEAPAISTO						Rapeapaistoalusta	Käännä pyydettyessä
Kalagratiini			KYPSENNYS				350-500	1		
Pakastegratiini			KYPSENNYS				160-350	1		
Pakastettu lasagne (250-500 g)		3	KUUMENNUS							Peitä
Pakastettu ruoka-annos (250-500 g)		2	KUUMENNUS							
Pakastevihannekset (200-800 g)		3	KYPSENNYS							Peitä. Sekoita pyydettyessä
Hedelmäpaistos			KYPSENNYS				160-350	2		
Grillivarras			GRILLI					2		
Hampurilaiset			GRILLI					1		
Jäätelöt			PEHMENNYS				90			
Lasagne			KYPSENNYS				350-500	2		
Liha (Jauheliha, kyljykset, pihvit tai paistit)			KYPSENNYS				750			
		1	SULATUS							Seisonta-aika parantaa lopputulosta
Marengit			LEIVONTA	100-120	kyllä	40-50			Leivinpelti	
Pannupizza (200-500 g)		3	RAPEAPAISTO						Rapeapaistoalusta	
Ohutpohjainen pizza (200-500 g)		2	RAPEAPAISTO						Rapeapaistoalusta	
Popcorn (100 g)		5	KYPSENNYS							Yksi pussillinen kerrallaan.
Perunat (ranskalaiset perunat) (200-500 g)		1	RAPEAPAISTO						Rapeapaistoalusta	Levitä perunat tasaiseksi kerrokseksi rapeapaistoalustalle.
Perunat (200-800 g)		2	KYPSENNYS							Leikkaa samankokoisiksi paloiksi. Lisää 2-4 ruokalusikallista vettä. Peitä. Sekoita pyydettyessä
Perunat (uunissa paistetut)			KYPSENNYS				500-650	2		

RUOKA	TOIMINTO	LUOKKA	TOIMENPIDE	LÄMPÖT.	ESI-LÄMMITYS	AIKA	TEHO	GRILLI	LISÄVARUSTEET (mallikohtainen)	NEUVOJA
Uuniperunat (200-1000 g)		1	KYPSENNYS							Käännä pyydettyessä.
Siipikarja (kokonainen, palat tai fileet)		2	SULATUS							Seisonta-aika parantaa lopputulosta
Paahtopaisti, medium (1,3-1,5 kg)			KYPSENNYS	170-180	ei	40-60			Vuoka rutilän päällä	
			KYPSENNYS	150-160	kyllä	40-60			Vuoka rutilän päällä	Käännä puolessa välissä
Porsaanpaisti (1,3-1,5 kg)			KYPSENNYS	160-170	ei	70-80			Vuoka rutilän päällä	
			KYPSENNYS	150-160	kyllä	70-80			Vuoka rutilän päällä	Käännä puolessa välissä
Sämpylät			KYPSENNYS	210-220	kyllä	10-12			Leivinpelti	
Makkarat			GRILLI					2		
Keitto (200-800 g)		4	KUUMENNUS							Älä peitä
Sokerikakku			LEIVONTA	170-180	ei	30-40			Kakkuvuoka rutilän päällä	
Pataruoat			HAUDUTUS				350			
Vihannekset			KYPSENNYS				750			
		4	SULATUS							Seisonta-aika parantaa lopputulosta
Vihannekset (tölkki) (200-600 g)		4	KYPSENNYS							Kaada suurin osa nesteestä pois. Peitä.
Vihannekset (tuoreet)		2	KYPSENNYS							Leikkaa samankokoisiksi paloiksi. Lisää 2-4 ruokalusikallista vettä. Peitä. Sekoita pyydettyessä
Vihannekset (täytetyt)			KYPSENNYS				350-500	2		

* Ehdotetut kypsennysparametrit ovat suuntaa antavia. Paistotaulukko neuvoo tilanteeseen sopivimman toiminnon ja ilmoittaa parametrit, joilla saat parhaat tulokset kaikille resepteille. Ruoat voidaan valmistaa eri tavoin, omien mieltymysten mukaisesti.

TESTATUT RESEPTIT

Kansainvälinen sähkötekniinen komissio on kehittänyt standardin erilaisten mikroaaltouunien kuumennustehon vertailevaa testausta varten. Tämän laitteen suositukset on ilmoitettu seuraavassa.

TESTI	RUOKA	TOIMINTO	PAINO	LÄMPÖT.	ESI-LÄMMITYS	AIKA	TEHO	LISÄVARUSTEET (mallikohtainen)
Standardin IEC 60705 mukaisesti								
12.3.1	Munakastike		1000 g			12-13	650	Mikroaaltouunin kestävä astia (Pyrex 3.227)
12.3.2	Sokerikakku		475 g			5.30	650	Mikroaaltouunin kestävä astia (Pyrex 3.827)
12.3.3	Lihamureke		900 g			13-14	750	Mikroaaltouunin kestävä astia (Pyrex 3.838)
12.3.4	Perunagratiini		1100 g	190		28-30	350	Mikroaaltouunin kestävä astia (Pyrex 3.827)
12.3.5	Kakku		700 g	175		28-30	90	Mikroaaltouunin kestävä astia (Pyrex 3.827)
12.3.6	Broileri		1000 g	210		30-32	350	Mikroaaltouunin kestävä astia (Pyrex 3.827)
13.3	Lihan sulatus		500 g			10	160	
Standardin IEC 60350 mukaisesti								
8.4.1	Murokeksi (Shortbread)				ei	30-35		Leivinpelti*
8.4.2	Pienet kakut (Small cakes)				kyllä	18-20		Leivinpelti*
8.5.1	Rasvaton sokerikakku (Fatless sponge cake)				ei	33-35		Ritilä
8.5.2	Omenapiiras				kyllä	65-70		Ritilä

* Toimitukseen kuulumattomia lisävarusteita voidaan hankkia huoltoliikkeistä.

KÄYTTÖOHJEITA JA NEUVOJA

Paistotaulukon lukeminen

Taulukossa on ilmoitettu kuhunkin ruokalajiin sopivimmat toiminnot. Paistoaika, silloin kun se on ilmoitettu, alkaa siitä hetkestä, jolloin ruoka laitetaan mikroaaltouuniin. Aika ei sisällä esikuumennusta (mikäli se on vaadittu).

Kypsennystä koskevat asetukset ja ajat ovat viitteellisiä ja riippuvat ruoan määrästä ja varusteiden tyypistä. Kypsennä aina ruokaa ensin lyhyimmän ilmoitetun kypsennysajan verran ja tarkasta onko se kypsää.

Parhaat tulokset saadaan noudattamalla kypsennystaulukossa ilmoitettuja neuvoja käytettävistä lisävarusteista (jos kuuluvat toimitukseen).

Kelmu ja pussit

Poista pussinsulkijat paperi- ja muovipusseista ennen kuin laitat pussin mikroaaltouuniin.

Pistele kelmuun reikiä haarukalla, jotta paine poistuu eikä suojus halkea, kun höyryä muodostuu kypsennyksen aikana.

Ruoan valmistus

Koska mikroaallot tunkeutuvat ruokaan vain rajoitettuun syvyyteen, järjestele useista samanaikaisesti kypsennettävistä kappaleista koostuvat ruoat ympyrämäisesti, jolloin saadaan useampia ulkoreunalla olevia kappaleita.

Pienet kappaleet kypsyvät suuria kappaleita nopeammin. Leikkaa ruoka samankokoisiin kappaleisiin, jotta ne kypsyisivät tasaisemmin.

Mikroaaltokypsennyksen aikana haihtuu kosteutta.

Astian päälle laitettava mikronkestävä kupu auttaa vähentämään kosteuden haihtumista.

Useimmat ruoat jatkavat kypsymistään vielä mikroaaltokypsennyksen loputtuakin. Tämän vuoksi anna ruoan aina levätä, jotta se kypsyisi loppuun asti.

Yleensä ruokaa on sekoitettava mikroaaltokypsennyksen aikana. Kun sekoitat, pyri viemään reunoilla olevaa kypsyyttä osaa kohti keskustaa ja toisaalta vähemmän kypsyyttä keskiosaa ulkopuolta kohden.

Aseta ohuet lihaviipaleet päällekkäin tai lomittain. Paksummat viipaleet, esim. lihamurekkeen palat ja makkarat, asetetaan lähelle toisiaan.

Nesteet

Nesteet saattavat ylikuumentua kiehumispisteen yli ilman, että niissä näkyy kuplintaa. Tämän vuoksi kuumat nesteet saattavat kiehua yli äkillisesti.

Tämän mahdollisuuden estämiseksi:

1. Älä käytä suorakylkisiä astioita, joissa on kapea suuaukko.
2. Sekoita nestettä ennen kuin laitat astian mikroaaltouuniin ja jätä astiaan teelusikka.
3. Sekoita kuumentamisen jälkeen uudelleen ennen kuin otat astian varovaisesti pois mikroaaltouunista.

Vauvanruoka

Sekoita purkissa tai tuttipullossa oleva vauvanruoka tai -juoma kuumennuksen jälkeen, ja tarkasta aina, että se on sopivan lämpöistä, ennen kuin annat sen vauvalle.

Näin varmistat, että ruoka tai juoma on lämmennyt tasaisesti eikä polta.

Poista purkin kansi ja tuttipullon tutti ennen kuumennusta.

Pakasteet

Parhaimman tuloksen saamiseksi suosittelemme sulattamista suoraan lasialustan päällä. Tarpeen vaatiessa on mahdollista käyttää mikroaaltouuniin sopivaa kevyttä muoviastiaa.

Keitetty ruoka, muhennokset ja lihakastikkeet sulavat paremmin, jos niitä sekoitetaan sulatuksen aikana.

Irrottele palaset toisistaan sulamisen alettua. Irralliset viipaleet sulavat helpommin.

PUHDISTUS JA HUOLTO



Puhdistus on ainoa huoltotoimenpide, jota normaalisti tarvitaan.

Jos laitetta ei pidetä puhtaana, sen pinnat saattavat vahingoittua, mikä voi puolestaan lyhentää laitteen käyttöikä ja aiheuttaa vaaratilanteita.

Neuvoja

Älä käytä metallisia hankauslappuja, hankaavia pesuaineita, teräsvillaa, karkeita hankausliinoja tms., jotka saattavat vahingoittaa käyttöpaneelia sekä laitteen sisä- ja ulkopintoja.

Käytä pesusientä ja mietoa puhdistusainetta tai talouspyyhettä ja lasinpesusuihketta.

Suihkuta lasinpesuainetta talouspyyhkeeseen.

Älä suihkuta suoraan laitteeseen.

Irrota lasialusta ja sen pyöritin säännöllisesti, erityisesti jos ruokaa on roiskunut yli, ja pyyhi laitteen pohja puhtaaksi.

HUOM.: tässä laitteessa lasialustan on oltava paikallaan käytön aikana. Älä käytä laitetta, jos lasialusta on poistettu puhdistamista varten.

Grillivastus

Grillivastusta ei tarvitse puhdistaa, sillä korkea lämpötila polttaa mahdolliset roiskeet pois. Uunin katto grillivastuksen kohdalla on sen sijaan puhdistettava säännöllisesti.

Käytä tähän toimenpiteeseen lämmintä vettä, puhdistusainetta ja sientä. Jos grilliä ei käytetä säännöllisesti, sitä tulisi kuitenkin käyttää 10 minuutin ajan kuukausittain.

Mikroaaltouunin sisätilä

Käytä mietoa puhdistusainetta, vettä ja pehmeää liinaa sisäpintojen, luukun etu- ja takaosan ja luukun aukon puhdistuksessa.

Pyyhi rasva- ja ruokatahrat heti pois luukun reunoista.

Jos lika on pinttynyt, laita mikroaaltouuniin vesilasi ja anna sen kiehua 2 tai 3 minuuttia. Höyry pehmentää lian.

Aseta lasialustalle vesilasi, johon olet lisännyt vähän sitruunamehua, ja keitä vettä uunissa muutaman minuutin ajan poistaaksesi hajut mikroaaltouunista.

Älä käytä höyrypuhdistuslaitteita.

Varusteet

Laita varusteet heti käytön jälkeen veteen, jossa on astianpesuainetta. Käsittele niitä uunikintailla, jos ne ovat vielä kuumia.

Ruoantähteet lähtevät helposti harjalla tai sienellä.

Kaikki lisävarusteet voidaan pestä astianpesukoneessa.

VIANETSINTÄ**Laite ei toimi**

- Lasialusta pyöritin on paikallaan.
- Luukku on kunnolla kiinni.
- Tarkista sulakkeet ja varmista, että sähkövirtaa on saatavilla.
- Tarkista, että laitteen ilmanvaihto on riittävä. Odota 10 minuuttia ja kokeile laitetta sen jälkeen vielä kerran.
- Avaa ja sulje luukku, ennen kuin yrität uudelleen.
- Kytke laite irti sähköverkosta. Odota 10 minuuttia ennen kuin kytket uunin uudelleen sähkөөn ja yritä sitten uudelleen.

Elektroninen ohjelmointi ei toimi

Jos näytössä näkyy kirjain "F" ja jokin numero, ota yhteyttä lähimpään huoltopalveluun.
Mainitse tällöin numero, joka seuraa kirjainta "F".

HUOLTOPALVELU**Ennen kuin otat yhteyden Huoltopalveluun**

1. Kokeile, voitko korjata vian itse. Katso kohtaa Vianetsintä.
2. Kytke laite pois toiminnasta ja uudelleen toimintaan nähdäksesi, onko häiriö poistunut.

Jos yllä mainittujen tarkastusten jälkeen vika ei ole korjautunut, ota yhteyttä lähimpään huoltopalveluun.

Ilmoita aina:

- vian laatu
- laitteen tyyppi ja malli,
- huoltokoodi (arvokilvessä sanan "Service" jälkeen oleva numero), joka sijaitsee laitteen sisällä oikeassa laidassa (näkyvä kun laitteen luukku on auki).

SERVICE 0000 000 00000



Huoltokoodi on merkitty myös takuukorttiin.

- täydellinen osoitteesi
- puhelinnumerosi.

HUOM.: Jos tuotetta täytyy korjata, ota yhteyttä **valtuutettuun huoltopalveluun** (näin voit olla varma, että käytetyt varaosat ovat alkuperäisiä ja että korjaukset suoritetaan oikein).

KODINKONEIDEN HÄVITTÄMINEN

- Tämä laite on valmistettu kierrätettävästä tai uusiokäyttöön kelpaavasta materiaalista. Hävitä laite paikallisten jätehuoltomääräysten mukaisesti. Leikkaa poikki sähköjohdot ennen laitteen hävittämistä, jotta laitetta ei voida enää liittää sähköverkkoon.
- Lisätietoja sähkökäyttöisten kodinkoneiden käsittelystä, materiaalin keräämisestä ja kierrätyksestä saat paikallisilta viranomaisilta, jätehuollosta tai liikkeestä, josta laite on ostettu.



400010885015

Painettu Italiassa



Whirlpool on Whirlpool, USA:n rekisteröity tavaramerkki.